

Bedienungsanleitung

Hughes & Kettner

era C

Akustikverstärker

Thomann GmbH
Hans-Thomann-Straße 1
96138 Burgebrach
Deutschland
Telefon: +49 (0) 9546 9223-0
Internet: www.thomann.de

18.05.2026, ID: 622884, 622885

Inhaltsverzeichnis

1	Allgemeine Hinweise	5
	1.1 Symbole und Signalwörter	5
2	Sicherheitshinweise	7
3	Leistungsmerkmale	11
4	Installation und Inbetriebnahme	13
5	Anschlüsse und Bedienelemente	18
6	Funktionen	24
7	Technische Daten	27
8	Stecker- und Anschlussbelegungen	30
9	Umweltschutz	33



1 Allgemeine Hinweise

Dieses Dokument enthält wichtige Hinweise zum sicheren Betrieb des Produkts. Lesen und befolgen Sie die angegebenen Sicherheitshinweise und Anweisungen. Bewahren Sie das Dokument zum späteren Nachschlagen auf. Sorgen Sie dafür, dass es allen Personen zur Verfügung steht, die das Produkt verwenden. Sollten Sie das Produkt verkaufen, achten Sie bitte darauf, dass der Käufer dieses Dokument erhält.



Unsere Produkte und Dokumentationen unterliegen einem Prozess der kontinuierlichen Weiterentwicklung. Daher bleiben Änderungen vorbehalten. Bitte informieren Sie sich in der aktuellsten Version der Dokumentation, die für Sie unter www.thomann.de bereitliegt.

1.1 Symbole und Signalwörter

In diesem Abschnitt finden Sie eine Übersicht über die Bedeutung der Symbole und Signalwörter, die in diesem Dokument verwendet werden.

Signalwort	Bedeutung
GEFAHR	Diese Kombination aus Symbol und Signalwort weist auf eine unmittelbar gefährliche Situation hin, die zum Tod oder zu schweren Verletzungen führt, wenn sie nicht gemieden wird.
WARNUNG	Diese Kombination aus Symbol und Signalwort weist auf eine möglicherweise gefährliche Situation hin, die zum Tod oder zu schweren Verletzungen führen kann, wenn sie nicht gemieden wird.

Signalwort	Bedeutung
VORSICHT	Diese Kombination aus Symbol und Signalwort weist auf eine möglicherweise gefährliche Situation hin, die zu geringfügigen oder leichten Verletzungen führen kann, wenn sie nicht gemieden wird.
HINWEIS	Diese Kombination aus Symbol und Signalwort weist auf eine möglicherweise gefährliche Situation hin, die zu Sach- und Umweltschäden führen kann, wenn sie nicht gemieden wird.

Warnzeichen	Art der Gefahr
	Warnung vor einer Gefahrenstelle.
	Warnung vor gefährlicher elektrischer Spannung.

2 Sicherheitshinweise

Bestimmungsgemäßer Gebrauch

Dieses Gerät dient zur Verstärkung und Wiedergabe der Signale von akustischen und elektrischen Musikinstrumenten, Mikrofonen sowie externen Zusppielern. Verwenden Sie das Gerät ausschließlich wie in dieser Bedienungsanleitung beschrieben. Jede andere Verwendung sowie die Verwendung unter anderen Betriebsbedingungen gelten als nicht bestimmungsgemäß und können zu Personen- oder Sachschäden führen. Für Schäden, die aus nicht bestimmungsgemäßem Gebrauch entstehen, wird keine Haftung übernommen.

Das Gerät darf nur von Personen benutzt werden, die über ausreichende physische, sensorische und geistige Fähigkeiten sowie über entsprechendes Wissen und Erfahrung verfügen. Andere Personen dürfen das Gerät nur benutzen, wenn sie von einer für ihre Sicherheit zuständigen Person beaufsichtigt oder angeleitet werden.

Sicherheit



GEFAHR

Erstickungs- und Verletzungsgefahr für Kinder!

An Verpackungsmaterialien und Kleinteilen können Kinder ersticken. Beim Umgang mit dem Gerät können Kinder sich verletzen. Lassen Sie Kinder niemals mit Verpackungsmaterial und dem Gerät spielen. Bewahren Sie Verpackungsmaterial niemals in der Reichweite von Babys und Kleinkindern auf. Entsorgen Sie Verpackungsmaterial bei Nichtgebrauch stets ordnungsgemäß. Lassen Sie Kinder das Gerät nicht unbeaufsichtigt benutzen! Halten Sie Kleinteile von Kindern fern und achten Sie darauf, dass sich keine Kleinteile vom Gerät (z. B. Bedienknöpfe) lösen, mit denen sie spielen könnten.



GEFAHR

Lebensgefahr durch elektrischen Strom!

Im Inneren des Geräts befinden sich Teile, die unter hoher elektrischer Spannung stehen. Entfernen Sie niemals Abdeckungen! Im Geräteinneren befinden sich keine vom Benutzer zu wartenden Teile. Verwenden Sie das Gerät nicht, wenn Abdeckungen, Schutzvorrichtungen oder optische Komponenten fehlen oder beschädigt sind.



WARNUNG

Mögliche Gehörschäden beim Betrieb des Geräts mit hoher Lautstärke!

Das Gerät kann Lautstärken erzeugen, die beim Betrieb mit hoher Lautstärke zu vorübergehender oder permanenter Beeinträchtigung des Gehörs führen können. Über einen längeren Zeitraum können auch scheinbar unkritische Pegel Hörschäden verursachen. Vermeiden Sie es, das Gerät über einen längeren Zeitraum mit übermäßig hoher Lautstärke zu betreiben. Reduzieren Sie die Lautstärke sofort, falls Ohrgeräusche oder Ausfälle des Gehörs auftreten sollten. Wenn das nicht möglich ist, halten Sie einen größeren Abstand oder verwenden Sie ausreichenden Gehörschutz.



WARNUNG

Mögliche Gehörschäden bei Verwendung von Kopfhörern mit hoher Lautstärke!

Die Verwendung von Kopfhörern mit hoher Lautstärke kann zu bleibenden Gehörschäden führen. Über einen längeren Zeitraum können auch scheinbar unkritische Pegel Hörschäden verursachen. Vermeiden Sie es, Kopfhörer mit hoher Lautstärke zu betreiben, insbesondere über einen längeren Zeitraum.

 **HINWEIS****Brandgefahr durch abgedeckte Lüftungsschlitze und benachbarte Hitzequellen!**

Wenn Lüftungsschlitze des Geräts abgedeckt werden oder das Gerät in unmittelbarer Nähe zu anderen Wärmequellen betrieben wird, kann das Gerät überhitzen und anfangen zu brennen. Decken Sie das Gerät oder die Lüftungsschlitze niemals ab. Montieren Sie das Gerät nicht in unmittelbarer Nähe zu einer anderen Wärmequelle. Betreiben Sie das Gerät niemals in unmittelbarer Nähe zu offenen Flammen.

 **HINWEIS****Beschädigung des Geräts bei Betrieb unter ungeeigneten Umgebungsbedingungen!**

Wenn das Gerät unter ungeeigneten Umgebungsbedingungen betrieben wird, kann es beschädigt werden. Betreiben Sie das Gerät ausschließlich in Innenräumen im Rahmen der Umgebungsbedingungen, die im Kapitel „Technische Daten“ der Bedienungsanleitung angegeben sind. Vermeiden Sie den Einsatz in Umgebungen mit direkter Sonneneinstrahlung, starkem Schmutz und starken Vibrationen. Vermeiden Sie den Einsatz in Umgebungen mit starken Temperaturschwankungen. Bei unvermeidlichen Temperaturschwankungen (z. B. nach dem Transport bei niedrigen Außentemperaturen) schalten Sie das Gerät nicht sofort ein. Setzen Sie das Gerät niemals Flüssigkeiten oder Feuchtigkeit aus. Versetzen Sie das Gerät während des Gebrauchs nicht an einen anderen Ort. In Umgebungen mit erhöhtem Schmutzaufkommen (z. B. durch Staub, Rauch, Nikotin, Nebel): Lassen Sie das Gerät regelmäßig von qualifiziertem Fachpersonal reinigen, um Schäden durch Überhitzung und andere Fehlfunktionen zu vermeiden.



HINWEIS

Beschädigung des externen Netzteils durch hohe Spannungen!

Das Gerät wird von einem externen Netzteil mit Strom versorgt. Das externe Netzteil kann durch den Betrieb mit falscher Spannung oder durch auftretende hohe Spannungsspitzen beschädigt werden. Überspannungen können in ungünstigen Fällen auch zu einem Verletzungsrisiko und zu Bränden führen. Stellen Sie sicher, dass die Spannungsangabe auf dem externen Netzteil mit dem örtlichen Stromversorgungsnetz übereinstimmt, bevor Sie das Netzteil einstecken. Betreiben Sie das externe Netzteil ausschließlich an fachgerecht installierten Netzsteckdosen, die mit einem Fehlerstromschutzschalter (FI) abgesichert sind. Stellen Sie sicher, dass der Stecker des Netzkabels jederzeit leicht zugänglich ist, wenn dieser die einzige Vorrichtung darstellt, um das Gerät sicher vom Stromversorgungsnetz zu trennen. Trennen Sie das externe Netzteil bei aufziehenden Gewittern und bei längerer Nichtbenutzung vorsorglich vom Stromversorgungsnetz.



HINWEIS

Beschädigung des Geräts durch Verwendung ungeeigneter externer Netzteile!

Wenn das Gerät mit einem ungeeigneten externen Netzteil betrieben wird, kann das Gerät durch Überspannung oder falsche Polarität beschädigt werden. In ungünstigen Fällen kann die Verwendung eines ungeeigneten Netzteils auch zu einem Verletzungsrisiko und zu Bränden führen. Verwenden Sie ausschließlich das für das Gerät vorgesehene externe Netzteil oder ein äquivalentes externes Netzteil mit den gleichen Kenndaten. Vergleichen Sie im Zweifel die Spannungsangaben auf dem externen Netzteil und die Polarität (+/-) mit den Angaben in dieser Anleitung und dem Geräteaufdruck. Spannung und Polarität müssen stets übereinstimmen.

3 Leistungsmerkmale

Besondere Eigenschaften des Geräts:

- Class-D-Akustikverstärker mit 60 Watt Leistung
- 8-Zoll-Lautsprecher
- Bluetooth® LE (Low Energy)
- Eingänge:
 - Kanal 1 und 2: Mikrofone und Instrumente
 - Kanal 3: externe Zuspeler, z. B. Smartphone und MP3-Player
 - Kanal 4/FX-Return: Geräte mit Line-Pegel (Mischpulte, vorverstärkte Instrumente und Drum-Computer) und externe Effektgeräte
 - Instrumente mit passivem oder aktivem Tonabnehmer
 - Dynamische Mikrofone und Kondensatormikrofone
 - Zweifach-Fußschalter (optional erhältlich, Art.-Nr. 135680)
- Ausgänge:
 - DI Out: Mischpulte oder Verstärker
 - FX-Send: externe Effektgeräte
 - Kopfhörer
- Stummschaltung, Klangregelung und Phantomspeisung für Kanal 1 und 2
- Regler für Gain, Bass, Mid, Treble, Notch und Master Volume
- Kanalspezifische FX-Engine mit 8 Effektprogrammen (Reverb, Delay)

- 35-mm-Ständerflansch und Schrägsteller mit 25° oder 35° (optional erhältlich)
- Farbe: Schwarz (Art.-Nr. 622884), Holz (Art.-Nr. 622885)

4 Installation und Inbetriebnahme

Packen Sie das Gerät aus und überprüfen Sie es sorgfältig auf Schäden, bevor Sie es verwenden. Bewahren Sie die Verpackung auf. Um das Gerät bei Transport und Lagerung optimal vor Erschütterungen, Staub und Feuchtigkeit zu schützen, benutzen Sie die Originalverpackung oder eigene, besonders dafür geeignete Transport- bzw. Lagerungsverpackungen.

Stellen Sie alle Verbindungen her, solange das Gerät ausgeschaltet ist. Benutzen Sie für alle Verbindungen hochwertige Kabel, die möglichst kurz sein sollten. Verlegen Sie die Kabel so, dass sich keine Stolperfallen bilden.



VORSICHT

Verletzungsgefahr durch Umkippen des Produkts auf ungeeignetem Untergrund!

Wenn das Produkt auf weichem oder nicht waagrechtem Untergrund aufgestellt wird, kann das Produkt kippen und Verletzungen und Sachschäden verursachen.

Stellen Sie das Produkt nur auf ebenen und festen Untergründen auf.

HINWEIS

Mögliche Sachschäden an benachbarten Geräten durch Magnetfelder!

Lautsprecher erzeugen ein statisches Magnetfeld. Dieses Magnetfeld kann andere benachbarte Geräte beeinträchtigen und in ungünstigen Fällen beschädigen.

Stellen Sie sicher, dass Lautsprecher stets einen ausreichenden Abstand zu sensiblen Geräten haben, die durch ein äußeres Magnetfeld beeinträchtigt werden können.

HINWEIS

Mögliche Sachschäden durch ungeeignete Stative!

Wenn das Produkt auf einem ungeeigneten Stativ montiert wird, besteht die Gefahr, dass das Stativ umfällt und Sachschäden verursacht.

Verwenden Sie ausschließlich Stative, deren maximale Tragkraft mindestens dem Gewicht des Produkts entspricht. Achten Sie stets auf einen sicheren Stand des Stativs.



HINWEIS

Mögliche Fleckenbildung durch Weichmacher in Gummifüßen!

Der Weichmacher in den Gummifüßen dieses Produkts kann unter Umständen mit der Beschichtung des Untergrunds reagieren und nach einiger Zeit können die Gummifüße dunkle Abdrücke hinterlassen, die sich nicht wieder entfernen lassen.

Benutzen Sie ggf. eine geeignete Unterlage oder Filzgleiter, damit die Gummifüße des Produkts nicht in direkten Kontakt mit dem Untergrund kommen.



Vorschriften beachten

Stellen Sie sicher, dass bei der Montage immer die Normen und Vorschriften Ihres Landes eingehalten werden.

Befestigungsmöglichkeiten

Sie können das Gerät auf einem Stativ oder stehend (mit oder ohne Schrägsteller) installieren. Die Befestigung während des Gebrauchs muss immer auf einer festen Oberfläche oder an einem dafür zugelassenen Träger erfolgen.

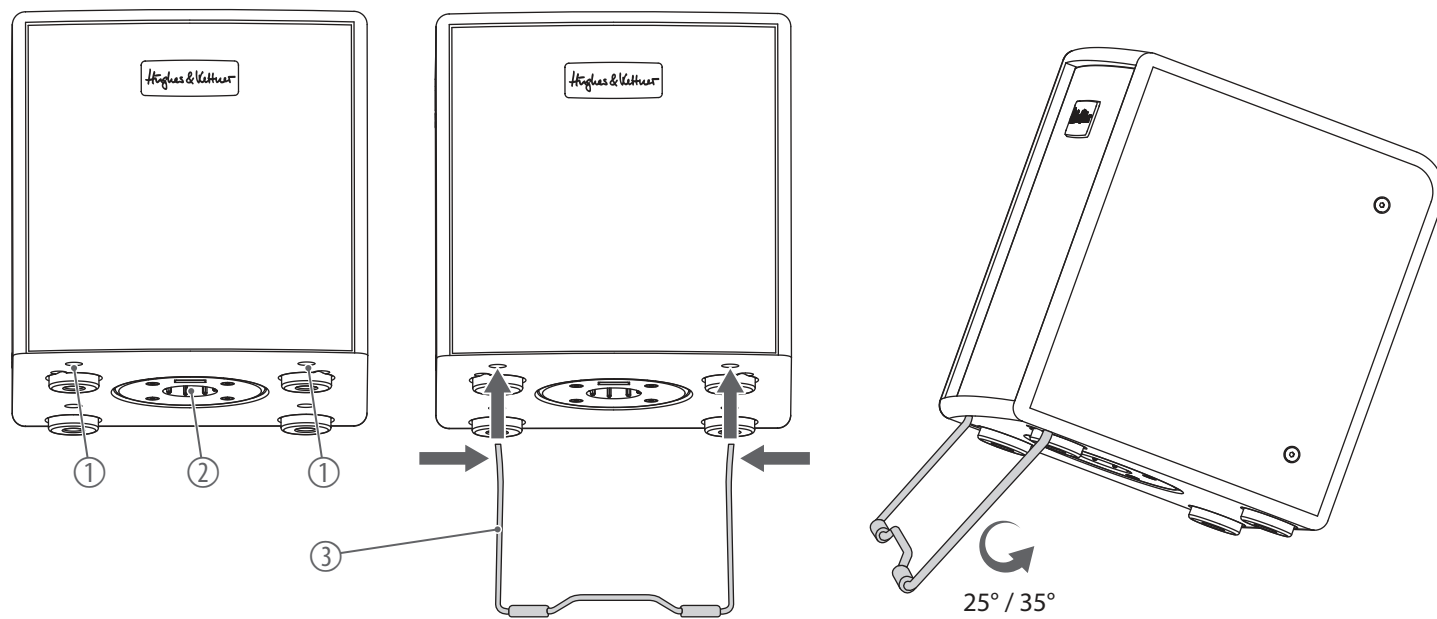

- 1 Öffnungen für den Schrägsteller
- 2 35-mm-Ständerflansch für das Stativ
- 3 Schrägsteller (optional erhältlich)

**Schrägsteller montieren
(optional erhältlich)**

1. ➔ Drücken Sie die beiden Enden des Schrägstellers leicht zusammen und stecken Sie den Schrägsteller in die 2 Öffnungen auf der Unterseite des Geräts.
2. ➔ Stellen Sie den Schrägsteller auf die gewünschte Neigung (25° oder 35°).

Anschlussmöglichkeiten

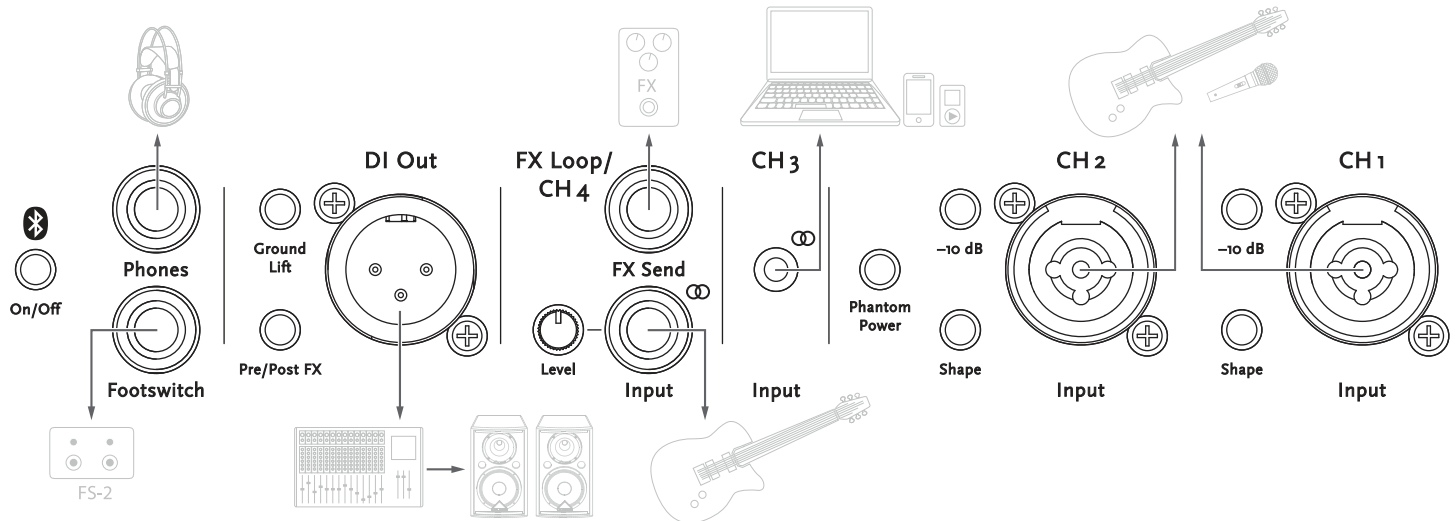

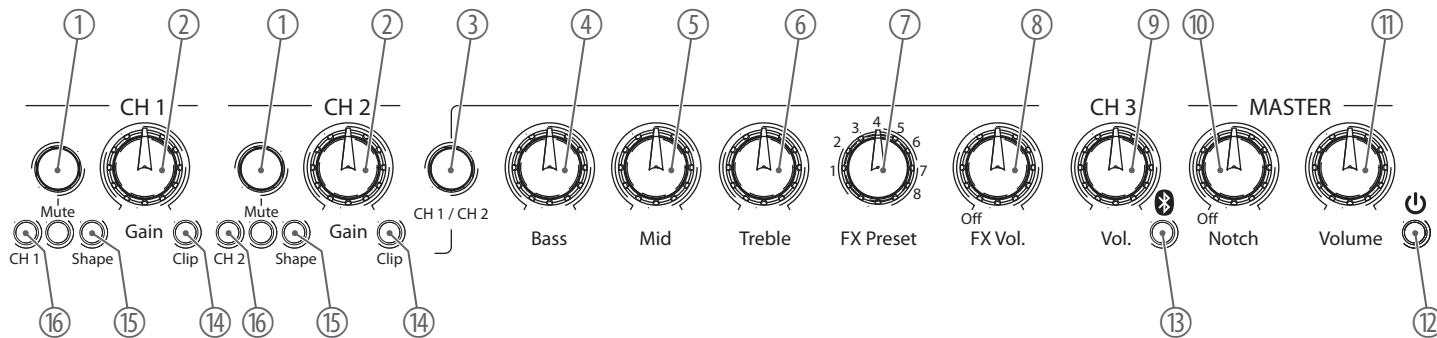

5 Anschlüsse und Bedienelemente

Oberseite



- 1 *[Mute – CH 1/CH 2]* | Schaltet den Kanal 1 oder 2 stumm.
Die dazugehörige LED zeigt an, dass die Stummschaltung aktiv ist. Wenn ein Zweifach-Fußschalter angeschlossen ist, kann die Stummschaltung nicht aktiviert werden. Die Stummschaltung ist über den Fußschalter nur bei beiden Kanälen gleichzeitig möglich.
- 2 *[Gain – CH 1/CH 2]* | Regelt die Eingangsverstärkung des Mikrofonsignals oder Instrumentensignals von Kanal 1 oder 2.
- 3 *[CH 1/CH 2]* | Aktiviert die Regler *[Bass]*, *[Mid]*, *[Treble]*, *[FX Preset]* und *[FX Vol.]* für Kanal 1 oder 2.
Wenn die LED *[CH 1]* leuchtet, sind die Regler für den Kanal 1 aktiviert. Wenn die LED *[CH 2]* leuchtet, sind die Regler für den Kanal 2 aktiviert.
- 4 *[Bass]* | Senkt und hebt Bassfrequenzen. In Mittelstellung ist der Frequenzgang unbeeinflusst.
- 5 *[Mid]* | Senkt und hebt Mittenfrequenzen. In Mittelstellung ist der Frequenzgang unbeeinflusst.
- 6 *[Treble]* | Senkt und hebt Höhenfrequenzen. In Mittelstellung ist der Frequenzgang unbeeinflusst.
- 7 *[FX Preset]* | Wählt eines von 8 Effektprogrammen aus. ➔ „Effekte einstellen“ auf Seite 24
- 8 *[FX Vol.]* | Regelt die Lautstärke des ausgewählten Effektprogramms.
Um das Effektprogramm auszuschalten, drehen Sie auf *[Off]*.
- 9 *[Vol. – CH 3]* | Regelt die Lautstärke des angeschlossenen Zuspellers und eines Bluetooth-Audiosignals.

10	<p><i>[Notch – MASTER]</i> Regelt den Notchfilter zur Reduzierung von störenden Frequenzen, z. B. Feedback oder Resonanzen.</p> <p>Um störende Frequenzen (41 Hz...180 Hz) zu ermitteln, drehen Sie <i>[Notch – MASTER]</i> langsam. Um den Notchfilter auszuschalten, drehen Sie auf <i>[Off]</i>.</p>
11	<p><i>[Volume – MASTER]</i> Regelt die Gesamtlautstärke.</p>
12	<p> Zeigt an, dass das Gerät eingeschaltet ist.</p>
13	<p> Zeigt den Status der Bluetooth-Verbindung an. ➔ „Bluetooth aktivieren und deaktivieren“ auf Seite 24</p> <ul style="list-style-type: none">■ Aus: Bluetooth ist deaktiviert.■ Blinkt langsam: Gerät sucht nach verfügbaren Geräten.■ Leuchtet: Gerät ist mit einem mobilen Gerät verbunden.■ Blinkt schnell: Bluetooth-Verbindung ist fehlgeschlagen.
14	<p><i>[Clip – CH 1/CH 2]</i> Zeigt eine Übersteuerung des Eingangsverstärkers an.</p> <p>Wenn eine der LEDs (Kanal 1 oder 2) lang leuchtet, drehen Sie <i>[Gain – CH 1/CH 2]</i> (Kanal 1 oder 2) nach links, um die Eingangsverstärkung zu reduzieren. Um die Eingangsverstärkung noch weiter zu reduzieren, drücken Sie <i>[-10 dB]</i>.</p> <p>Wenn beide LEDs gleichzeitig leuchten, ist der Kanal 3 oder 4 übersteuert. Reduzieren Sie die Eingangsverstärkung des zuspieldenden Geräts so weit, bis beide LEDs erlöschen.</p>
15	<p><i>[Shape – CH 1/CH 2]</i> Zeigt an, dass die Klangregelung von Kanal 1 oder 2 aktiv ist.</p>
16	<p><i>[CH1]/[CH2]</i> Zeigt an, dass der Kanal 1 oder 2 aktiv ist.</p>

Rückseite

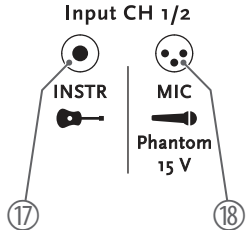
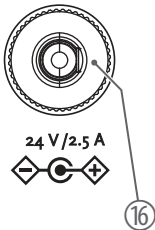
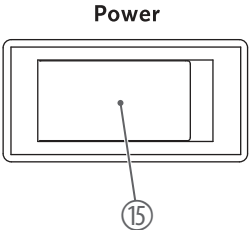
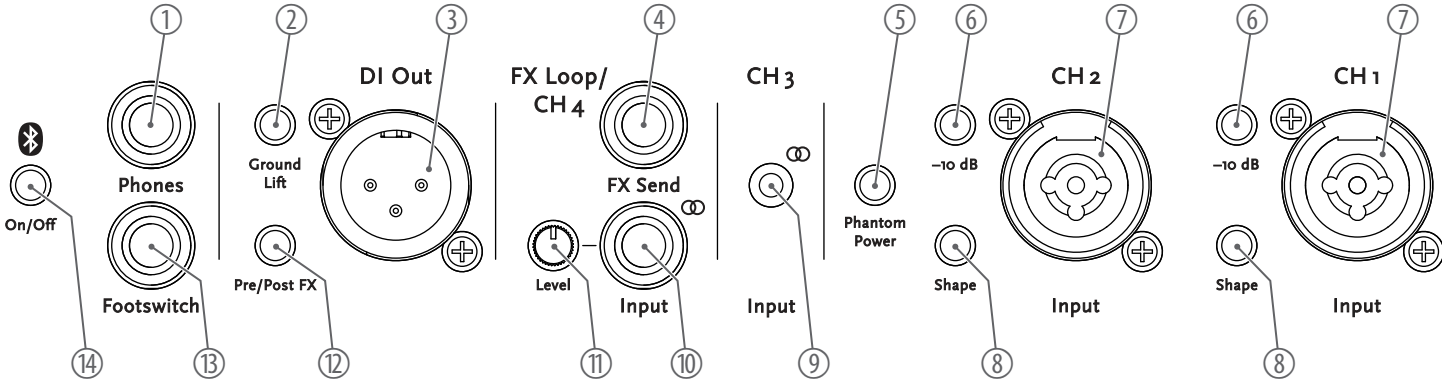





1	<p><i>[Phones]</i> 6,35-mm-Klinkenbuchse zum Anschluss eines Kopfhörers</p> <p>Wenn die Kopfhörer angeschlossen sind, wird der Lautsprecher des Geräts stumm geschaltet. Neben dem Signal des Kanals 1 und 2 sind auch das Signal eines Zuspilers über den Kanal 3, die internen Effekte und das Signal des FX-Loop/Kanals 4 an diesem Ausgang aktiv.</p>
2	<p><i>[Ground Lift]</i> Trennt die Masseverbindung auf (Pin 1) und verhindert ein Masseschleifen (Brummschleifen).</p>
3	<p><i>[DI Out]</i> XLR-Einbaustecker zum Anschluss eines Mischpults oder Verstärkers</p> <p>Sendet das symmetrische Vorverstärker-Signal des Kanals 1 und 2 wahlweise mit oder ohne Effekte (ohne interne Effekte und ohne Signal des FX-Loop/Kanals 4), z. B. an ein Mischpult zur Übertragung über eine PA. Ein symmetrisches Signal kann störungsfreier über lange Kabelwege übertragen werden.</p>
4	<p><i>[FX Send – FX Loop/CH 4]</i> 6,35-mm-Klinkenbuchse zum Anschluss eines externen Effektgeräts für Kanal 1 und 2</p> <p>Sendet ein unsymmetrisches Vorstufensignal (nach EQ, ohne interne Effekte) mit Line-Pegel.</p>
5	<p><i>[Phantom Power]</i> Versorgt das angeschlossene Mikrofon am Kanal 1 und 2 mit 15 V.</p> <p>Wenn das Mikrofon keine Phantomspeisung benötigt, schalten Sie die Phantomspeisung aus. Die Phantomspeisung ist nur an den XLR-Einbaubuchsen <i>[Input – CH 1/CH 2]</i> verfügbar.</p>
6	<p><i>[-10 dB – CH 1/CH 2]</i> Reduziert die Eingangsverstärkung um -10 dB.</p> <p>Wenn eine der LEDs <i>[Clip – CH 1/CH 2]</i> lang leuchtet und ein Reduzieren mit <i>[Gain – CH 1/CH 2]</i> nicht ausreicht, drücken Sie <i>[-10 dB]</i>.</p>
7	<p><i>[Input – CH 1/CH 2]</i> XLR-/6,35-mm-Klinken-Kombibuchse zum Anschluss eines Mikrofons oder Instruments</p>

8	<i>[Shape – CH 1/CH 2]</i> Aktiviert die Klangregelung von Kanal 1 oder 2. Wenn die dazugehörige LED <i>[Shape – CH 1/CH 2]</i> leuchtet, ist die Klangregelung von Kanal 1 oder 2 aktiv.
9	<i>[Input – CH 3]</i> 3,5-mm-Klinkenbuchse zum Anschluss eines externen Zuspielders, z. B. Smartphone und MP3-Player
10	<i>[Input – FX Loop/CH 4]</i> 6,35-mm-Klinkenbuchse zum Anschluss eines externen Effektgeräts (in Verbindung mit FX-Send als FX-Loop) und sonstige Geräte mit Line-Pegel (Mischpulte, vorverstärkte Instrumente und Drum-Computer)
11	<i>[Level – FX Loop/CH 4]</i> Regelt den Eingangspegel des <i>[Input – FX Loop/CH 4]</i> .
12	<i>[Pre/Post FX]</i> Regelt das Signal des <i>[DI Out]</i> . Wenn <i>[Pre/Post FX]</i> aktiviert ist, wird das Signal vor dem FX-Engine (ohne Effekte) abgegriffen. Wenn <i>[Pre/Post FX]</i> deaktiviert ist, wird das Signal nach dem FX-Engine (mit Effekten) abgegriffen.
13	<i>[Footswitch]</i> 6,35-mm-Klinkenbuchse zum Anschluss des Zweifach-Fußschalters Mit dem ersten Schalter werden der Kanal 1 und 2 stumm geschaltet (LED 1 des Fußschalters leuchtet). Mit dem zweiten Schalter werden die internen Effekte ausgeschaltet (LED 2 des Fußschalters leuchtet) und eingeschaltet (LED 2 des Fußschalters leuchtet nicht).
14	 <i>[On/Off]</i> Aktiviert und deaktiviert Bluetooth. ➔ „Bluetooth aktivieren und deaktivieren“ auf Seite 24
15	<i>[Power]</i> Schaltet das Gerät ein und aus.
16	<i>[24 V/2,5 A]</i> Anschluss des externen Steckernetzteils
17	<i>[INSTR – Input CH 1/2]</i> 3,5-mm-Klinkenbuchse zum Anschluss eines Instruments mit passivem oder aktivem Tonabnehmer
18	<i>[MIC – Input CH 1/2]</i> XLR-Einbaustecker zum Anschluss eines dynamischen Mikrofons oder Kondensatormikrofons

6 Funktionen

Bluetooth aktivieren und deaktivieren

1. Um Bluetooth am Gerät zu aktivieren, drücken Sie  [On/Off].
 - ➔ Die LED  blinkt langsam.
2. Aktivieren Sie Bluetooth am mobilen Gerät und wählen Sie „H&K ERA-C“.
 - ➔ Die LED  leuchtet.
 - ➔ Die Bluetooth-Verbindung mit dem neuen Gerät ist hergestellt.
3. Um Bluetooth am Gerät zu deaktivieren, halten Sie  [On/Off] gedrückt, bis die LED  erlischt.



Das Gerät beginnt nach der Aktivierung von Bluetooth automatisch mit der Suche nach dem zuletzt verbundenen Gerät und stellt die Verbindung damit her. Diese Funktion schützt vor einer unerwünschten Verbindung.







Um das Gerät mit einem neuen mobilen Gerät zu verbinden, deaktivieren Sie Bluetooth am zuletzt verbundenen mobilen Gerät oder schalten Sie das mobile Gerät aus.

Effekte einstellen

Das Gerät verfügt über 8 Effektprogramme. Pro Effekt kann jeweils ein Parameter geändert und gespeichert werden.

Nr.	Effekt	Beschreibung	Parameter
1	Reverb Room Dark	Hall-Länge kurz, HF-Damping dunkel	Kurz oder lang

Nr.	Effekt	Beschreibung	Parameter
2	Reverb Room Bright	Hall-Länge kurz, HF-Damping hell	Kurz oder lang
3	Reverb Hall Warm	Hall-Länge mittel, HF-Damping warm	Kurz oder lang
4	Reverb Hall Bright	Hall-Länge mittel, HF-Damping leicht hell	Kurz oder lang
5	Reverb Church	Hall-Länge lang, HF-Damping leicht hell	Kurz oder lang
6	Delay Short	Einmalige Wiederholung, Slapback bei 80 ms	20 ms...270 ms
7	Delay Mid	Mehrere Wiederholungen, 170 ms	20 ms...270 ms
8	Delay Long	Mehrere Wiederholungen, 800 ms Der Effekt wirkt auf Kanal 1 und 2 gleichzeitig. Die Einstellung ist für beide Kanäle gültig, unabhängig davon, in welchem Kanal die Einstellung vorgenommen wird.	100 ms...540 ms

- 1.**  Um den gewünschten Kanal zu wählen, drücken Sie *[CH 1/CH 2]*.
 Die LED *[CH 1]* oder *[CH 2]* leuchtet.
- 2.**  Wählen Sie mit *[FX Preset]* das gewünschte Effektprogramm 1...8.
- 3.**  Halten Sie *[CH 1/CH 2]* 3 Sekunden gedrückt, bis die LED *[CH 1]* oder *[CH 2]* blinkt.
 Sie befinden sich im FX-Modus.
- 4.**  Stellen Sie mit *[Vol. – CH 3]* den gewünschten Parameter ein.

- 5.** ▶ Um die Einstellung zu speichern, halten Sie *[CH 1/CH 2]* 3 Sekunden gedrückt.
 ➔ Alle LEDs blinken.
- 6.** ▶ Um den FX-Modus zu verlassen, drücken Sie *[CH 1/CH 2]* oder drehen Sie *[FX Preset]*.

7 Technische Daten

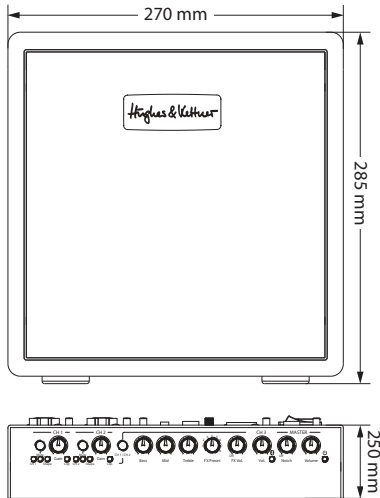

Bestückung		1 × 8-Zoll-Lautsprecher
Eingangsanschlüsse	Spannungsversorgung	Externes Steckernetzteil
	Mikrofon/Instrument (Kanal 1 und 2)	2 × XLR-/6,35-mm-Klinken-Kombibuchse
	Instrument (INSTR)	1 × 3,5-mm-Klinkenbuchse
	Mikrofon (MIC)	1 × XLR-Einbaustecker
	Aux In (Kanal 3)	1 × 3,5-mm-Klinkenbuchse
	FX-Return/Line (Effekt/Kanal 4)	1 × 6,35-mm-Klinkenbuchse
	Zweifach-Fußschalter	1 × 6,35-mm-Klinkenbuchse
Ausgangsanschlüsse	DI Out	1 × XLR-Einbaustecker
	FX-Send (Effekt)	1 × 6,35-mm-Klinkenbuchse
	Kopfhörer	1 × 6,35-mm-Klinkenbuchse
Eingangsimpedanz	Mikrofon (Kanal 1 und 2)	2,2 M Ω
	Instrument (Kanal 1 und 2)	1 k Ω
Ausgangsleistung		60 W (RMS) an 4 Ω

Frequenzbereich		35 Hz...20 kHz
Klirrfaktor (THD)	Mikrofon	< 0,05 %
	Instrument	< 1,16 %
	Aux In (Kanal 3)	< 0,09 %
	FX-Return/Line (Effekt/Kanal 4)	< 0,22 %
Bluetooth®	Frequenzbereich	2,412 GHz...2,484 GHz
	Max. Sendeleistung	+10,82 dBm
	Standard	LE (Low Energy)
Spannungsversorgung		Externes Steckernetzteil, 100 - 240 V ~ 50/60 Hz
Betriebsspannung/-strom		24 V $\overline{\text{---}}$ / min. 2,5 A, Polarität: Plus am Innenleiter
Abmessungen (B × H × T)		270 mm × 285 mm × 250 mm
Gewicht	Art.-Nr. 622884	6,4 kg
	Art.-Nr. 622885	6,2 kg
Umgebungsbedingungen	Temperaturbereich	0 °C...40 °C
	Relative Luftfeuchte	20 %...80 % (nicht kondensierend)

Weitere Informationen

Farbe	Art.-Nr. 622884	Schwarz
	Art.-Nr. 622885	Holz
Kanäle		4
Hall		Ja
Effektprozessor		Ja
Externer Effektweg		Ja
Mikrofon-Eingang		Ja
Phantom Power		Ja
Line-Eingang		Ja
Batteriebetrieb		Nein
Fußschalter-Anschluss		Ja
Inkl. Fußschalter		Nein (optional erhältlich, Art.-Nr. 135680)
Inkl. Schrägsteller		Nein (optional erhältlich)
Bluetooth		Ja
Klangregelung		Ja
Ständerflansch		35 mm

8 Stecker- und Anschlussbelegungen

Einführung

Dieses Kapitel hilft Ihnen dabei, die richtigen Kabel und Stecker auszuwählen, um Ihr wertvolles Equipment so zu verbinden, dass ein perfektes Sound-Erlebnis gewährleistet wird.

Bitte beachten Sie diese Tipps, denn gerade im Bereich „Sound & Light“ ist Vorsicht angesagt: Auch wenn ein Stecker in die Buchse passt, kann das Resultat einer falschen Verbindung eine zerstörte Endstufe, ein Kurzschluss oder „nur“ eine schlechte Übertragungsqualität sein!

Symmetrische und unsymmetrische Übertragung

Die unsymmetrische Übertragung findet vor allem im semiprofessionellen Umfeld und im HiFi-Bereich Verwendung. Instrumentenkabel mit zwei Leitern (eine Ader plus Abschirmung) sind typische Vertreter der unsymmetrischen Übertragung. Ein Leiter ist dabei für die Masse und die Schirmung zuständig, das Nutzsignal wird über den zweiten Leiter übertragen.

Die unsymmetrische Übertragung ist anfällig gegen elektromagnetische Störungen, besonders bei niedrigen Pegeln wie beispielsweise von Mikrofonen und bei langen Kabeln.

Im professionellen Umfeld wird deshalb die symmetrische Übertragung vorgezogen, denn diese ermöglicht eine störungsfreie Übermittlung der Nutzsignale auch über weite Strecken hinweg. Neben den Leitern für „Masse“ und „Nutzsignal“ kommt bei einer symmetrischen Übertragung ein weiterer Leiter hinzu. Dieser überträgt ebenfalls das Nutzsignal, jedoch um 180° phasengedreht.

Da die Störsignale auf beide Leiter gleichermaßen wirken, wird durch Subtraktion der phasengedrehten Signale das Störsignal vollkommen ausgelöscht. Das Ergebnis ist das reine Nutzsignal ohne Störgeräusche.

Zweipolige 6,35-mm-Klinkenstecker (mono, unsymmetrisch)

1	Signal
2	Masse

Dreipolige 6,35-mm-Klinkenstecker (stereo, unsymmetrisch)

1	Signal (links)
2	Signal (rechts)
3	Masse

Dreipolige 3,5-mm-Klinkenstecker (stereo, unsymmetrisch)



1	Signal (links)
2	Signal (rechts)
3	Masse

XLR-Stecker (symmetrisch)

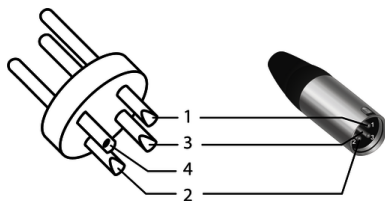

1	Masse, Abschirmung
2	Signal (phasenrichtig, +)
3	Signal (phasenverkehrt, -)
4	Abschirmung am Steckergehäuse (optional)

9 Umweltschutz

Entsorgung des Verpackungsmaterials



Für die Verpackungen wurden umweltverträgliche Materialien gewählt, die einer normalen Wiederverwertung zugeführt werden können. Sorgen Sie dafür, dass Kunststoffhüllen, Verpackungen etc. ordnungsgemäß entsorgt werden.

Werfen Sie diese Materialien nicht einfach weg, sondern sorgen Sie dafür, dass sie einer Wiederverwertung zugeführt werden. Beachten Sie die Hinweise und Kennzeichen auf der Verpackung.



Beachten Sie den Entsorgungshinweis zur Dokumentation in Frankreich.

Entsorgung Ihres Altgeräts



Dieses Produkt unterliegt der europäischen Richtlinie über Elektro- und Elektronik-Altgeräte (WEEE-Richtlinie – Waste Electrical and Electronic Equipment) in ihrer jeweils aktuell gültigen Fassung.

Entsorgen Sie Ihr Altgerät nicht mit dem normalen Hausmüll, sondern führen Sie es einer kontrollierten Entsorgung über einen zugelassenen Entsorgungsbetrieb oder über Ihre kommunale Entsorgungseinrichtung zu. Setzen Sie sich im Zweifelsfall mit Ihrer Entsorgungseinrichtung in Verbindung. Auch eine Rückgabe im Handel ist möglich, sofern der Vertreiber die Rücknahme freiwillig anbietet oder gesetzlich dazu verpflichtet ist. Beachten Sie dabei die in Ihrem Land geltenden Vorschriften. Nutzen Sie darüber hinaus die Möglichkeit der unentgeltlichen Rücknahme Ihres Altgeräts durch die Thomann GmbH. Erkundigen Sie sich über die aktuellen Gegebenheiten unter www.thomann.de.

Eine fachgerechte Entsorgung schützt die Umwelt sowie die Gesundheit Ihrer Mitmenschen, da im Rahmen einer ordnungsgemäßen Behandlung von Altgeräten einerseits potenziell negative Auswirkungen, die durch das Vorhandensein von gefährlichen Stoffen bedingt sind, vermieden und andererseits Rohstoffe durch deren Rückgewinnung geschont werden.

Beachten Sie darüber hinaus, dass die Abfallvermeidung einen wertvollen Beitrag zum Umweltschutz leistet. Neben einer Reparatur ist auch die Abgabe an einen Zweitnutzer eine ökologisch wertvolle Alternative zur Entsorgung. Nutzen Sie dafür beispielsweise die Kleinanzeigen der Thomann GmbH.

Wenn das Altgerät personenbezogene Daten enthält, löschen Sie die Daten, bevor Sie es entsorgen.

